

Kabelwartels & aftakdozen

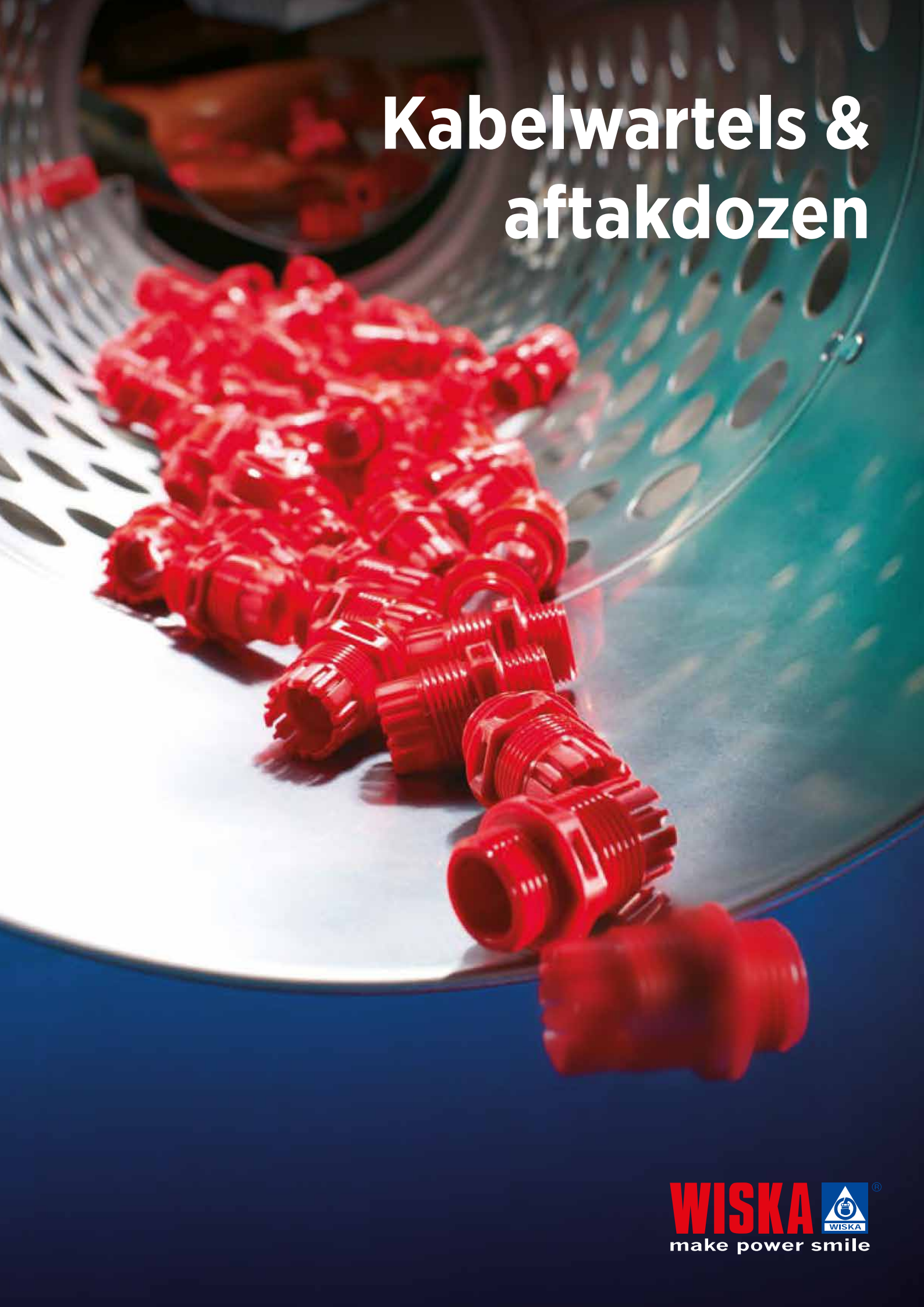



Ons erfgoed uw voordeel



Al 100 jaar, 100% Duits vakmanschap

Ruim 100 jaar geleden richtten twee vrienden, Wilhelm Hoppmann en Hermann Mulsow, WISKA op in het Duitse Kaltenkirchen. WISKA is een afkorting voor “Wasserdichte Isolierstoffgekapselte Kabelarmaturen”.

Honderd jaar later is WISKA marktleider in Duitsland en wereldwijd bekend en geroemd voor hun hoogwaardige kabelwartels en aftakdozen. Het familiebedrijf stelt intussen 300 medewerkers tewerk.

Sinds 2006 verdeelt Vander Elst de producten van WISKA exclusief op de Belgische installatiemarkt.

WISKA

Installatiemateriaal voor professionals

De producten van WISKA

- Bieden u de hoogste kwaliteit en betrouwbaarheid
- Zijn in standaard- en maatwerkoplossingen verkrijgbaar
- Zijn modulair opgebouwd en flexibel in te zetten
- Worden in het WISKA laboratorium uitgebreid getest en beantwoorden officieel aan alle Europese normen en vereisten
- Besparen u installatie- en onderhoudskosten en verminderen uw voorraadkost



KABELWARTELS

Zo veelzijdig als hun toepassingen.



KABELDOORVOEREN

Een snel en gemakkelijk alternatief voor wartels.



AFTAKDOZEN

Brengt bijeen. Houdt bijeen.



De wortels van WISKA dat is goud

Aan het woord is Filip Wynant, Product Manager bij Vander Elst en Wiska-fanaat van het eerste uur. 'Het onderscheidend karakter van kwalitatieve wortels wordt nog te vaak onderschat', vertelt Filip. 'Met deze kleine wortelkes maakt een vakman echt het verschil'.

Wat een wortel precies doet, hoeft geen verder betoog.

Wél is het belangrijk te weten dat vandaag voor quasi elke toepassing een aangepaste wortel bestaat.

'Bij Vander Elst prediken we het belang van kwalitatieve wortels al jaren, aldus Filip. Daarom kiezen wij, sinds 2006, resoluut voor Wiska. Wiska is internationaal dé referentie voor kabelwortels en in Duitsland de ontegensprekelijke marktleider'.

In 1925 (!) brachten ze hun eerste kabelwortel in kunststof op de markt. Vandaag kunnen ze een compleet assortiment aanbieden waarin elke elektrotechnische vakman zijn gading vindt.



Een greep uit het productportfolio

- Modulaire kabelwartels in messing, kunststof en roestvrij staal
- Materiaalafhankelijke inzetstukken voor nagenoeg alle kabels, in verschillende aantallen voor uiteenlopende toepassingen
- Membraan kabeldoorvoeren (Clix en Quix) als snelle alternatieven met of zonder trekcontlasting
- Kabelinvoeren met of zonder schroefdraad
- Een breed scala aan kabeldozen en accessoires

Wartels op maat

‘Hét bewijs dat ze echt voor iedere toepassing een oplossing kunnen bieden, leveren ze via hun maatwerk-afdeling. Mocht het zo zijn dat uw klanten in een situatie terechtkomen waar toch geen oplossing voor lijkt te bestaan, dan maken ze de wartels gewoon op maat’, gaat Filip verder.

‘Een extra troef van Wiska-wartels is dat de EMC-inzetstukken ook kunnen worden gebruikt voor elektromagnetische compatibiliteit. Daardoor zijn er geen speciale EMC wartels nodig’.

Kwaliteit als prioriteit

Bij Wiska trekken ze de kaart van kwaliteit met een grote K. Elke stap in de toeleveringsketen wordt in eigen beheer gecontroleerd. Dat maakt hen uniek in hun business. Onderzoek en ontwikkeling, materiaalkeuze en aankoop, constructie en productie, testen en testmethodes, advies, verkoop, marketing, logistiek, dienst na verkoop – alles wordt door hen onderworpen aan een strikt kwaliteitsbeheer.

‘Ze leggen de lat ongezien hoog, vertelt Filip. Voor zichzelf, maar ook voor hun samenwerkingspartners en leveranciers. Ze verbonden zich zelfs tot de gedragscode van ZVEI (de Duitse vereniging van Elektrische en Elektronische Fabrikanten). Hierdoor werken ze met gemeenschappelijk vastgelegde waarden over arbeidsomstandigheden, sociale en ecologische duurzaamheid én transparantie en samenwerking in vertrouwen.

Waarom Wiska?

‘Onze klanten kennen Wiska voornamelijk voor hun aftakdozen. Die zijn top, maar de wartels... dat is goud. Mijn advies voor de vakman? Probeer ze gewoon, daarna zal niemand nog overtuigd moeten worden.

Filip vat samen: ‘een betrouwbare wereldspeler met een compleet assortiment en producten die gewoon steengoed zijn, verpakt met een geweldige klantenservice. Dat is als je het mij vraagt de crème de la crème. Een no brainer voor de ambitieuze professional’.



VANDER ELST
connecting solutions



KABELWARTELS

Het SPRINT kabelwartelsysteem is modulair. Alle componenten zijn op elkaar afgestemd en bieden een oplossing voor vrijwel elke installatie.

De SPRINT producten zijn verkrijgbaar in messing, RVS en kunststof.

- Materiaalafhankelijke inzetstukken
- Modulaire opbouw
- Grote identieke klembereiken
- IP68 / 69K

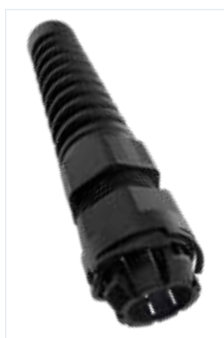

SPRINT® Push-In

De push-in wartels zijn dé innovatie van het SPRINT® assortiment. Perfect voor situaties waarin geen interne toegang tot een kabeldoos of invoerpunt kan worden verkregen. Het unieke ontwerp stelt gebruikers in staat een wartel te installeren zonder het gebruik van een borgmoer of schroefdraad.

Explosieveilig

Voor explosiegevaarlijke situaties heeft WISKA Ex-kabelwartels voor verschillende explosieclassen conform Ex en IECEx. Het Ex assortiment bestrijkt het volledige scala. Van kabelwartels, blindstoppen, vergrotingsringen en reduceerringen tot adapters die voldoen aan ATEX, IECEx, INMETRO, Peso, CCC en UKEX.



VENTING

LUCHTDOORLATENDE OPLOSSINGEN

Het ademende membraan dat bestand is tegen UV-straling, olie, vet en zout water beschermt uw installatie tegen condensatie.



VentGLAND®

De ventilerende kabelwartel. Kabelwartel en drukvereffeningselement in één.



VentPLUG

Een drukvereffeningselement voor ventilatie van behuizingen.

EMC

ELEKTROMAGNETISCHE COMPATIBILITEIT

Ter bescherming tegen elektromagnetische storingen biedt WISKA twee verschillende oplossingen voor EMC kabelwartels, die voor individuele toepassingen elk een effectieve 360° afscherming alsook een blijvende afdichting met IP 68/69 garanderen.

- Aardconus voor een permanent contact onder alle omstandigheden
- Contactveerinzet voor een snelle en zekere montage



MagikNUT®

De MagikNUT® is een polyamide borgmoer met een ingebouwd roestvrijstalen klemmechanisme voor EMC-schildverbindingen. Hij kan zeer flexibel worden gebruikt met kunststof kabelwartels en kunststof fittingen.



Marathon®

Krachtig en ingenieus: Deze innovatie scheidt de afdichting van de trekcontasting waardoor deze nog sterker is.



ShotGLAND

Ultra-plat en extreem duurzaam: Onze oplossing voor de meest extreme temperaturen.

MEMBRAAN KABELDOORVOEREN

Simpelweg inschuiven, kabel insteken en klaar. Dankzij de **twin-shot-technologie** zijn de kabeldoorvoeren zeer robuust en kunnen ze snel en efficiënt worden geïnstalleerd.



MultiCLIXX®

Multigetalenteerd en snel:
onze doorvoertules voor meerdere
kabels met trekcontlasting.



QUIXX®

Twee componenten
kabeldoorvoer voor draad of
steekmontage.

Eenzijdige montage zonder
contra-moer of gereedschap.
Doorvoer van meerdere of
speciale kabels.

Vervangt kabelwartels bij
standaard installaties - IP66.



CLIXX®

Het snelle alternatief met
trekcontlasting.

Tijd- en ruimtebesparend
design

Trekcontlasting conform EN
50262

Eenzijdige montage zonder
tegenmoer of gereedschap
Vervangt kabelwartels bij
Standaardinstallaties - IP66/67.

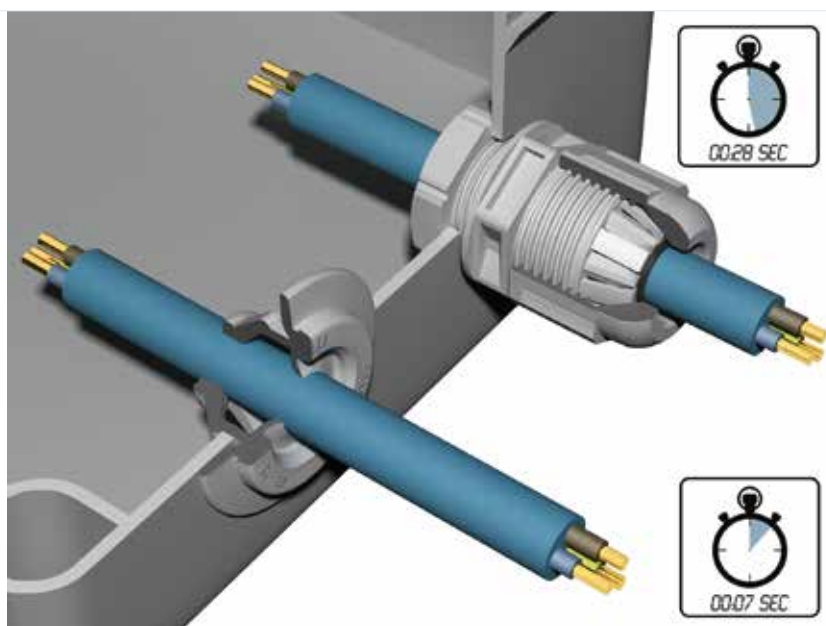

AFTAKDOZEN

COMBI[®] - de kabeldoos voor alle toepassingen.

- Meer plaats door het bolle deksel
- Gepatenteerde combinatie van draad en membraan
- Tijdsbesparing. Snellere kabeldoorvoer door het zelfdichtend soft-membraan
- Weer- en UV bestendig
- Slagvast
- IP66 / 67

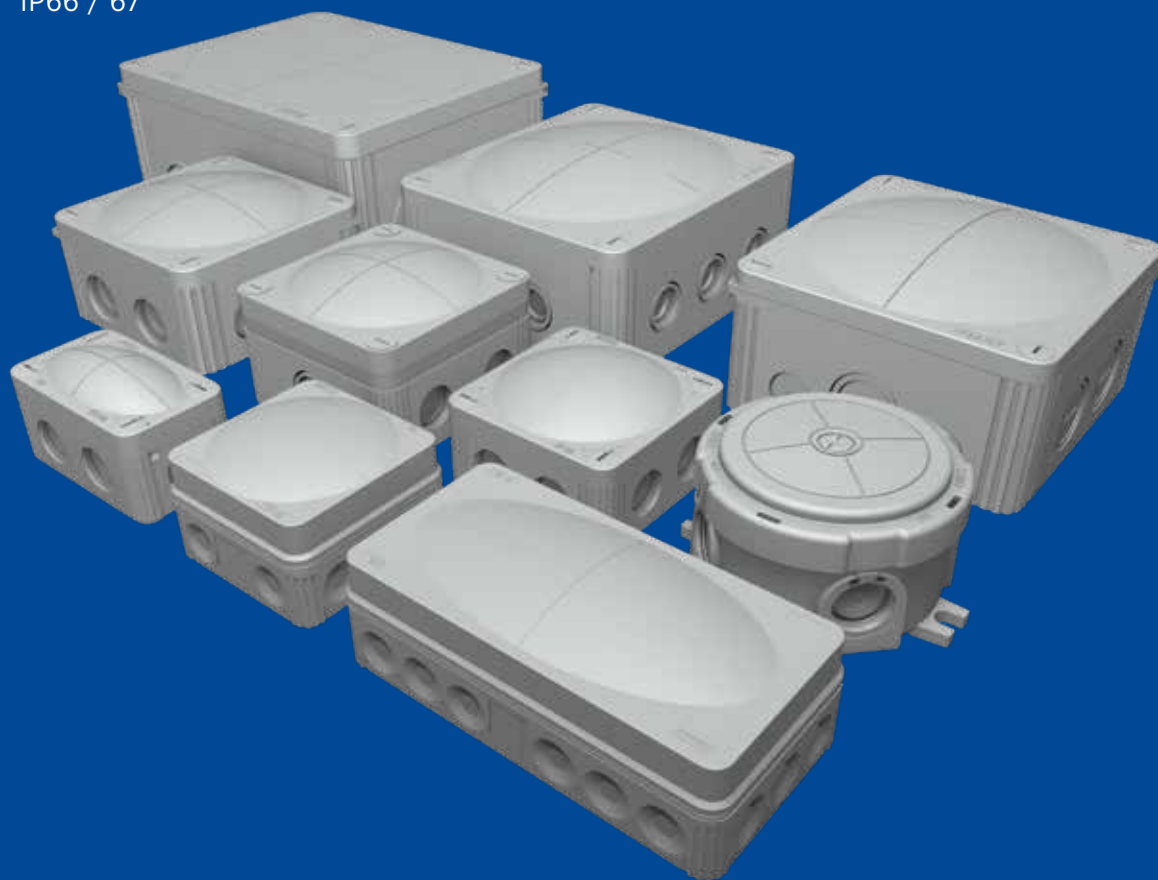

Deutsche Gründlichkeit op z'n best
met de installateur en de eindklant als winnaars

DE COMBI® AFTAKDOOS

Sinds 1993 krijgt deze iconische COMBI® aftakdoos de voorkeur van elektriciens, installateurs, ingenieurs en projectontwikkelaars over de hele wereld.

De COMBI® verdeelkasten zijn verkrijgbaar in 10 maten, 3 kleuren en bieden een hoogwaardige bescherming, veiligheid en veelzijdigheid. Bovenal zijn ze snel en eenvoudig te installeren.

Het bolle deksel biedt 10% meer installatieruimte.



IP66 / 67 bescherming tegen vocht en stof. Gebruik tweecomponentengel om IP68 bescherming te bereiken.

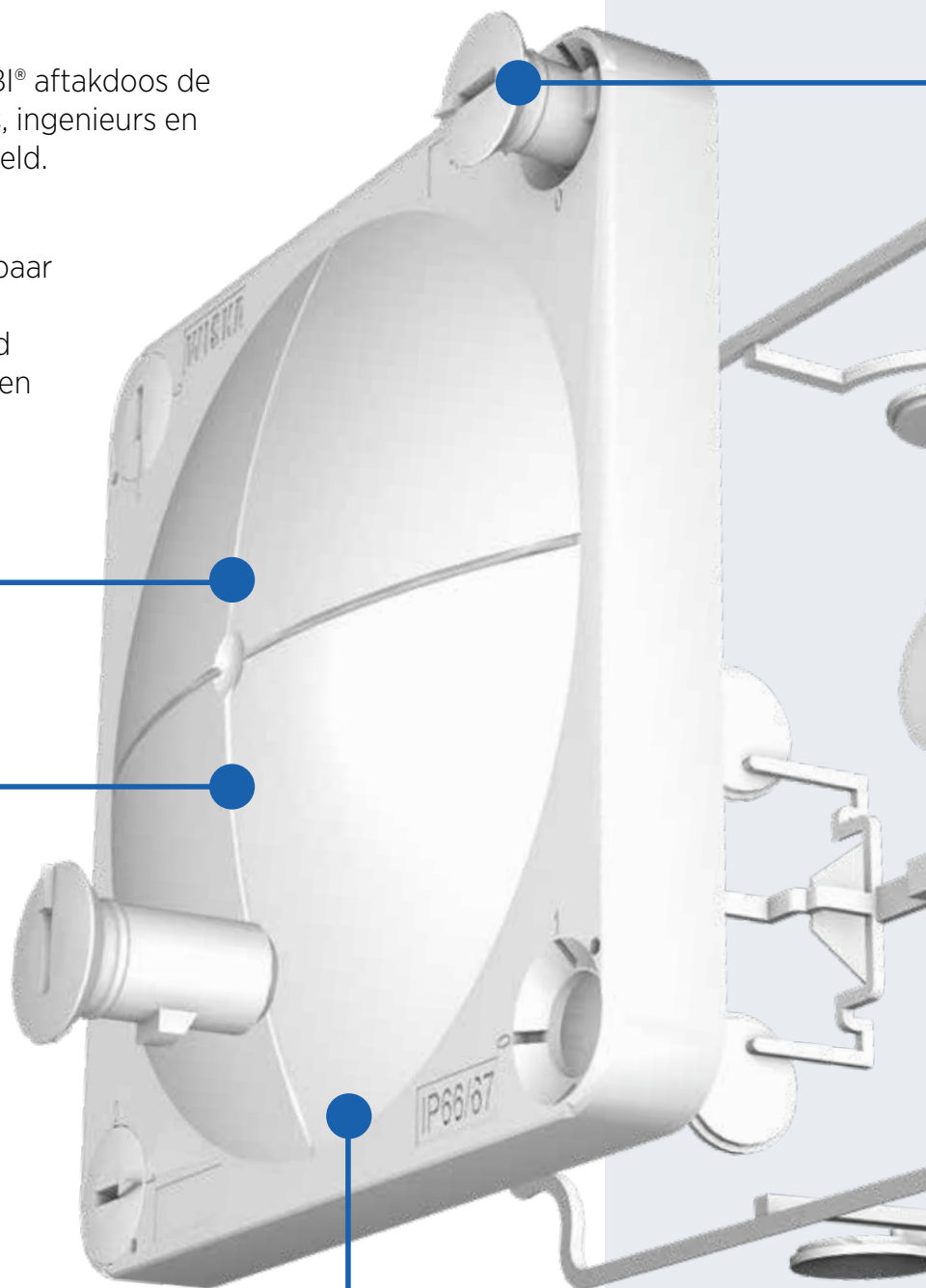

UV- en Ozonbestendig.
Geschikt voor binnen en buiten.

Roestvrije verankerde snelsluitingen: sluit en verzegel de doos met een kwartslag.



Leeg verkrijgbaar, met klemmenblok of WAGO 221 3-hendelconnector en unieke connectorhouder. Mogelijkheid tot gebruik van klemmenblokken voor montage op een DIN-rail.

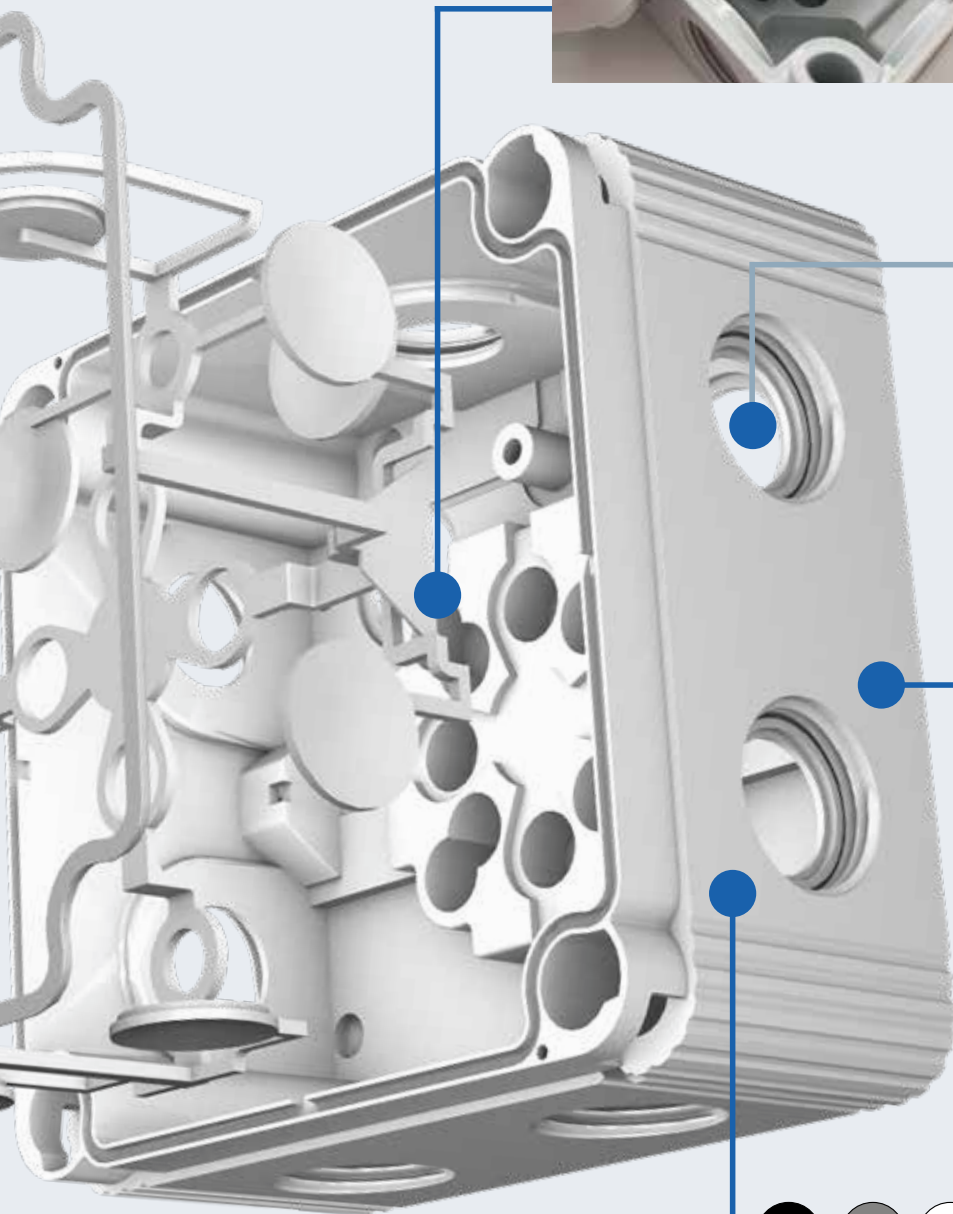

Gecombineerde schroefdraad- en membraaninvoer voor installatie zonder gereedschap of borgmoeren.



Montageklem voor een eenvoudige installatie.



Beschikbaar in 3 kleuren.



3 TYPES KABELINGANGEN

De Wiska kabeldozen bieden een unieke flexibiliteit wat de kabelingangen betreft. In functie van de installatietoepassing heeft de installateur de mogelijkheid tussen een membraan, een wartel of een uitdrukbare kabelingang.



Membraan
kabelingangen



Wartel
kabelingangen



Uitdrukbare
kabelingangen

COMBI MAATTABEL

Ons aanbod aan aftakdozen is rijk. Wij bieden modellen met verschillende kabelingangen en formaten. U vindt de afmetingen in de tabel hieronder:



Model	Ingangen	Ingang maat	Afmetingen
COMBI 108	10*	M20	76 x 76 x 51 mm
COMBI 116	18*	M20	152 x 76 x 51 mm
COMBI 206	6**	M20	85 x 49 x 51 mm
COMBI 304	4**	M20	Ø 82 x 57 mm
COMBI 308	8**	M20	85 x 85 x 51 mm
COMBI 407	7***	M20 / M25	95 x 95 x 60 mm
COMBI 607	7**	M25	110 x 110 x 66 mm
COMBI 1010	10****	M20 / M25 / M32	140 x 140 x 82 mm
COMBI 1210	10***	M20 / M25	160 x 140 x 81 mm
COMBI 1610	10****	M20 / M25 / M32 / M40	200 x 160 x 94 mm

*Membraan ingangen / **Membraan ingangen met schroefdraad

Membraan met schroefdraad & Uitdrukbare ingangen / *Uitdrukbare ingangen



VANDER ELST
connecting solutions



Vander Elst, full-service importeur sinds 1983

Ons verhaal begint bij Walter Vander Elst in een herenhuis met een klein magazijn in Schaarbeek, een flinke portie moed en ondernemersbloed. Met zijn zoon, Frederick Vander Elst, komt in 2001 de tweede generatie aan het roer van het familiebedrijf. Via succesvolle strategische overnames en partnerships met toonaangevende internationale topmerken groeide het bedrijf uit tot één van de grootste Belgische importeurs in zijn segment.

“Onze secret sauce?”, aldus Tim Baekelandt, huidig CEO: “Luisteren naar wat de Belgische installatiebedrijven, bouwheren en groothandels nodig hebben en samen met de juiste fabrikanten kwalitatieve producten naar de markt brengen, aangesterkt met doorgedreven kennisoverdracht en digitale dienstverlening”.

Naast een compleet assortiment kwaliteitsproducten, bieden wij



Een vlotte beleving dankzij een lokale voorraad



Lokale assemblage in functie van de noden van de BeLux markt



Technisch advies en ondersteuning bij uw projecten



Kennisoverdracht van trends in de markt en nieuwe technieken



Snelle en kwalitatieve klantenservice



Product, prijs en orderinformatie centraal beschikbaar in een persoonlijk klantenportaal

Waar wij voor vechten

Als voorvechters van innovatie en kwaliteit is het onze missie om als authentiek challenger elektrotechnische producten en oplossingen van internationale topmerken naar de Belgische markt te brengen die een kwalitatief alternatief bieden voor de gevestigde merken in de residentiële en tertiaire bouw- en installatiemarkt.

Waar wij in geloven

Wij geloven dat er, zelfs in een mature markt zoals de onze, ruimte is voor kwalitatieve alternatieven op dominante A-merken die vaak vanuit historiek de spreekwoordelijke plak zwaaien. Meer zelfs, wij geloven dat innovatieve fabrikanten die werken vanuit passie en focus in hun niche voor zuurstof zorgen in het professionele leven van de elektro-installateur.

Waar wij voor staan



Toegankelijkheid

We zijn toegankelijk, bereikbaar en van menselijk contact worden we blij. Wij werken op een open en transparante manier samen met collega's, partners, klanten en sympathisanten. Dit vormt de basis van onze snelle en kwalitatieve klantenservice.



Partnerschap

Wij denken in oplossingen, niet in producten. Als nieuwsgierige, ambitieuze perfectionisten weten wij dat je samen veel verder springt dan alleen. Wij zijn partners die bouwen en vertrouwen op elkaars talent en door samen te werken een toegevoegde waarde creëren voor onze klanten.



Snelheid & effectiviteit

We zijn hands-on, antwoorden snel op vragen en zoeken altijd naar een gepaste oplossing. We streven ernaar om meerwaarde te bieden aan onze klanten omdat ieder van ons zijn verantwoordelijkheid neemt binnen zijn of haar vakgebied. Onze rijke ervaring helpt ons snel te begrijpen wat de klant precies nodig heeft. Dit maakt ons agile.



Positiviteit

Wij denken in kansen, niet in problemen. We inspireren elkaar en moedigen elkaar aan om telkens beter te doen. We combineren productkennis met een voortdurende drive om onze klanten beter te begrijpen. Zo kunnen we anticiperen op opportuniteiten binnen onze snel veranderende markt en blijvend innovatieve oplossingen creëren.

Met bijna 40 jaar op de teller is Vander Elst een gevestigde waarde in de Belgische elektrotechnische markt.

Onze missie?

Installatiebedrijven, projectontwikkelaars, bouwheren en groothandels ontzorgen door vlot kwalitatieve producten van internationale topmerken aan te bieden én sterk in te zetten op digitale dienstverlening en kennisoverdracht.



Bezoek ons op [vanderelst.be](https://www.vanderelst.be)

Ontdek er alles over onze merken, producten, nieuws uit de markt, projecten in de kijker en ons Vander Elst-team.



VANDER ELST
connecting solutions



Uw exclusief Wiska-partner in België:

Vander Elst

Oostvaardijk 42
1850 Grimbergen

T. +32 02 242 79 59
info@vanderelst.be

vanderelst.be
  



VANDER ELST
connecting solutions