

Presse-étoupes & boîtes de jonction

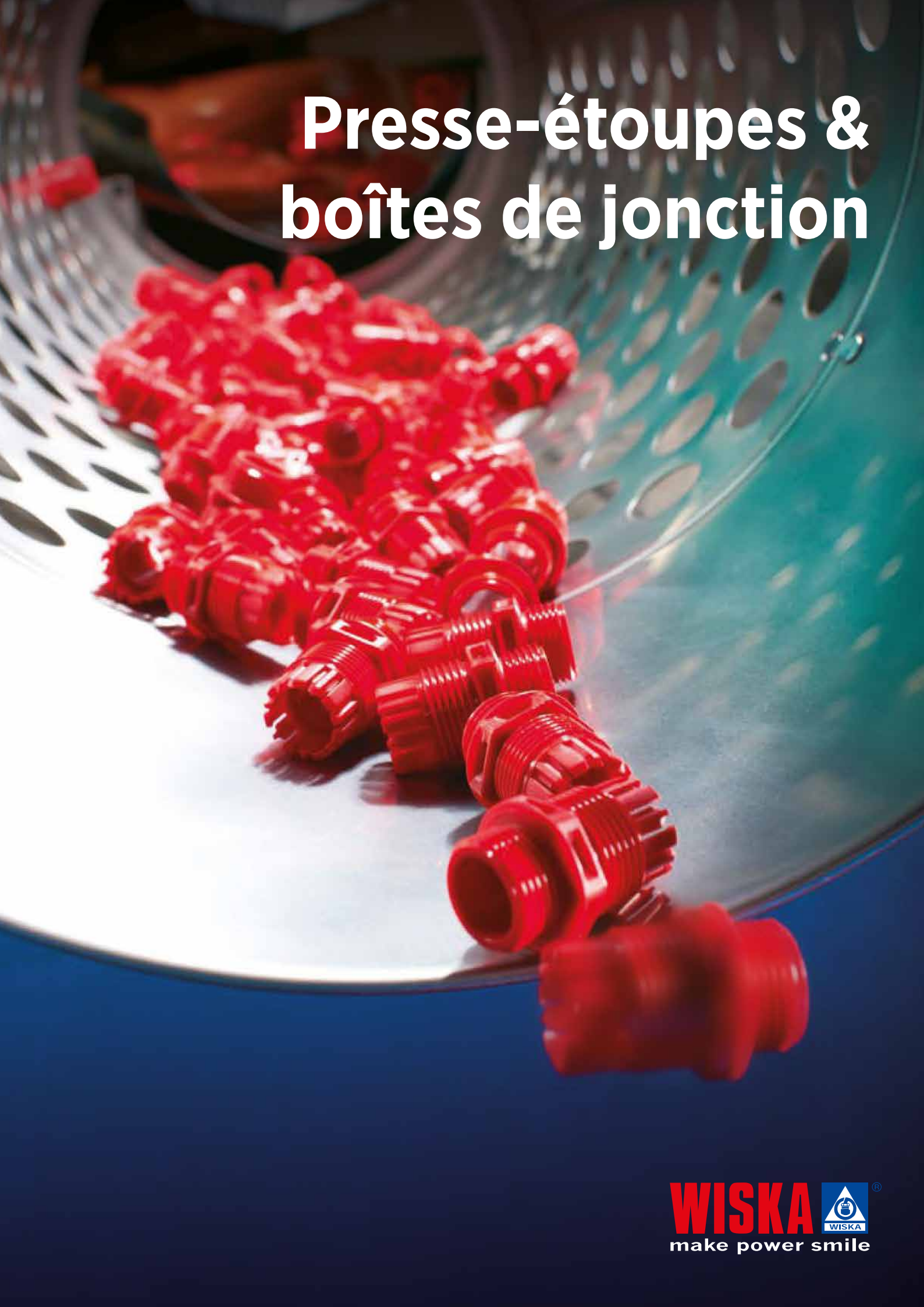

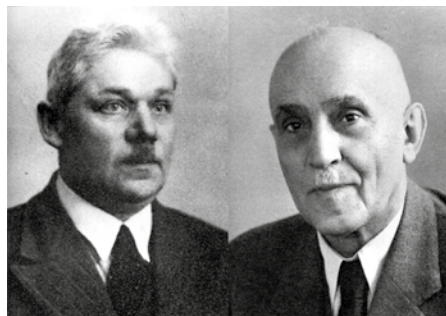

Notre héritage votre avantage



Un savoir-faire 100 % allemand depuis plus d'un siècle

Voici plus de cent ans que deux amis, Wilhelm Hoppmann et Hermann Mulsow, créaient à Kaltenkirchen, en Allemagne, la société WISKA, dont le nom est l'acronyme de « Wasserdichte Isolierstoffgekapselte Kabelarmaturen » (armatures de câbles étanches encapsulées dans un isolant).

Un siècle plus tard, WISKA est le leader de son secteur sur le marché allemand, jouit d'une renommée mondiale et est réputé pour ses presse-étoupes et boîtes de jonction de haute qualité. Aujourd'hui, cette entreprise familiale emploie 300 collaborateurs.

Vander Elst est le distributeur exclusif des produits WISKA sur le marché belge des installations électriques depuis 2006.

WISKA

Le matériel d'installation dédié aux professionnels

Les produits WISKA :

- Offrent une qualité et une fiabilité du plus haut niveau
- Sont disponibles dans des formats standard ou sur mesure
- Sont conçus dans un esprit de modularité et applicables de manière flexible
- Font l'objet de toute une batterie de tests dans le laboratoire de WISKA et respectent officiellement l'ensemble des normes et exigences européennes
- Vous font économiser des frais d'installation et de maintenance, et réduisent vos coûts de stockage



PRESSE-ÉTOUPES

Aussi variés que leurs applications.



PASSAGES DE CÂBLES

Une alternative simple et rapide aux presse-étoupes.



BOÎTES DE JONCTION

Relient et protègent.



Les presse-toupes de WISKA valent de l'or

Ce sont les mots de Filip Wynant, Product Manager chez Vander Elst et partisan de la première heure de Wiska : « L'intérêt d'avoir des presse-étoupes de qualité est encore largement sous-estimé », commence Filip.

« Pourtant, ces petits éléments peuvent vraiment faire la différence pour un installateur professionnel.

Nul besoin d'expliquer la fonction précise d'un presse-étoupe.

Par contre, il est important de savoir qu'il existe aujourd'hui pratiquement un modèle adapté à chaque application.

Chez Vander Elst, cela fait des années que nous insistons sur l'importance de placer des presse-étoupes de qualité. C'est pour cette raison que, depuis 2006, nous avons délibérément opté pour Wiska, la marque de référence des presse-étoupes sur le plan international et le leader incontesté du marché allemand.

Wiska a commercialisé son premier presse-étoupe en 1925 (!). Aujourd'hui, l'entreprise offre un assortiment complet de ces produits, où chaque électricien professionnel peut trouver son bonheur. »



Quelques exemples du catalogue de produits de

- Presse-étoupes modulaires en laiton, plastique et acier inoxydable
- Inserts universels pour pratiquement tous les câbles, de toutes sortes de nombres variables, pour les applications les plus diverses
- Membranes (Clix et Quix) de passage de câble : une alternative rapide, avec ou sans serre-fil
- Entrées de câbles, filetées ou non
- Vaste éventail de boîtes de jonctions et d'accessoires

Presse-étoupes sur mesure

« Wiska prouve qu'elle peut réellement procurer une solution pour n'importe quelle application au travers de son service de pièces sur mesure. Si l'un de vos clients se trouve confronté à une situation paraissant sans solution, Wiska fabrique tout simplement le presse-étoupe qu'il lui faut », reprend Filip.

« Avantage supplémentaire des presse-étoupes Wiska : ils peuvent être utilisés avec des garnitures de type à compatibilité électromagnétique ou CEM, de sorte qu'il est inutile de se procurer des presse-étoupes spéciaux CEM. »

La qualité avant tout

Wiska joue la carte de la Qualité avec un Q majuscule. Chaque maillon de la chaîne de production est contrôlé en autogestion, ce qui distingue clairement cette entreprise de ses concurrents. Tout y est soumis à un strict contrôle de la qualité : recherche et développement, choix et achat des matériaux, fabrication et production, essais et méthodes d'essais, conseil, vente, marketing, logistique ou encore service après-vente.

« Wiska place la barre très haut », poursuit Filip. « Non seulement pour elle-même, mais aussi pour ses fournisseurs et partenaires. Ils ont même adopté le code de conduite de la ZVEI, l'Association allemande des fabricants de dispositifs électriques et électroniques. De ce fait, ils appliquent des valeurs communes dans des domaines tels que les conditions de travail, la durabilité sociale et écologique ou encore la transparence et la collaboration en toute confiance. »

Pourquoi choisir Wiska ?

« Nos clients connaissent surtout les boîtes de jonction Wiska. Bien que ce soient d'excellents produits, leurs presse-étoupes, eux, valent de l'or. Je conseille aux électriciens professionnels de les essayer, tout simplement. Après, ils seront convaincus, c'est sûr. »

Filip résume comme suit : « Un acteur d'envergure mondiale, fiable, disposant d'un assortiment complet de produits formidables, auquel vous ajoutez un service à la clientèle fantastique : pour moi, c'est la crème de la crème, un partenaire incontournable pour tout professionnel qui a de l'ambition. »



PRESSE-ÉTOUPES

Le système de presse-étoupe SPRINT se caractérise par sa modularité. Tous ses composants sont compatibles entre eux, ce qui offre une solution à pratiquement toutes les installations.

Les articles SPRINT sont disponibles en laiton, en acier inoxydable et en plastique.

- Inserts universels
- Construction modulaire
- Grandes plages de serrage identiques
- IP 68/69K



SPRINT® Push-In

Les modèles push-in (à enfoncer) sont la nouveauté de l'assortiment SPRINT®, le choix malin quand il est impossible d'accéder au côté intérieur d'un boîtier de jonction ou d'un point d'entrée. Leur concept unique permet aux utilisateurs d'installer le presse-étoupe sans écrou de serrage ni filetage.

Atmosphères explosives

En cas de danger d'explosion, WISKA dispose de presse-étoupes Ex satisfaisant à différentes classes d'explosivité suivant Ex et IECEx. Sa gamme Ex couvre tous les composants : presse-étoupes, bouchons obturateurs, raccords agrandisseurs et réducteurs ou encore adaptateurs conformes aux normes ATEX, IECEx, INMETRO, Peso, CCC et UKEX.



ÉVENTAGE

SOLUTIONS PERMÉABLES À L'AIR

La membrane respirante et résistante aux rayons UV, à l'huile, à la graisse et à l'eau salée, qui protège votre installation de la condensation.



VentGLAND®

Le presse-étoupe respirant qui, en outre, compense les différences de pression.



VentPLUG

Le bouchon laisse respirer le boîtier. La condensation est réduite au minimum.

CEM

COMPATIBILITÉ ÉLECTROMAGNÉTIQUE

Pour protéger les installations contre les perturbations électromagnétiques, WISKA propose deux presse-étoupes CEM différents offrant chacun une protection 100 % efficace pour les applications individuelles, ainsi qu'une étanchéité durable garantie par leur indice IP68/69.

- Cône de terre assurant un contact permanent en toute circonstance
- Garniture de contact à ressort pour un montage rapide et sûr



MagikNUT®

Écrou en polyamide, le MagikNUT® est doté d'un mécanisme de serrage intégré en acier inoxydable pour raccords CEM. Il peut être associé à toutes sortes de presse-étoupes et de garnitures en plastique.



Marathon®

Ingénieux et fiable : notre innovation consiste à séparer l'étanchéité du serre-fil, ce qui rend ce modèle encore plus solide.



ShotGLAND

Notre solution ultraplate et superdurable, adaptée aux températures les plus extrêmes.

PASSAGES DE CÂBLES À MEMBRANE

Percez simplement la membrane, raccordez le câble et c'est prêt ! Grâce à leur technologie twin-shot, nos passages de câble sont extrêmement solides et peuvent être placés rapidement et de manière sûre.



MultiCLIXX®

Nos passe-fils à membrane avec réducteur de tension sont une solution rapide et aux multiples atouts.



QUIXX®

Passage de câble bicomposant pour montage fileté ou inséré.

Montage d'un seul côté, sans outil ou contre-écrou nécessaire. Passage de plusieurs câbles ou de câbles spéciaux.

Remplace les presse-étoupes dans les installations IP 66.



CLIXX®

La solution alternative rapide, avec réducteur de tension.

Conception compacte et qui fait gagner du temps Réducteur de tension conforme à la norme EN 50262.

Montage d'un seul côté, sans outil ou contre-écrou nécessaire Remplace les presse-étoupes dans les installations IP 66/67.

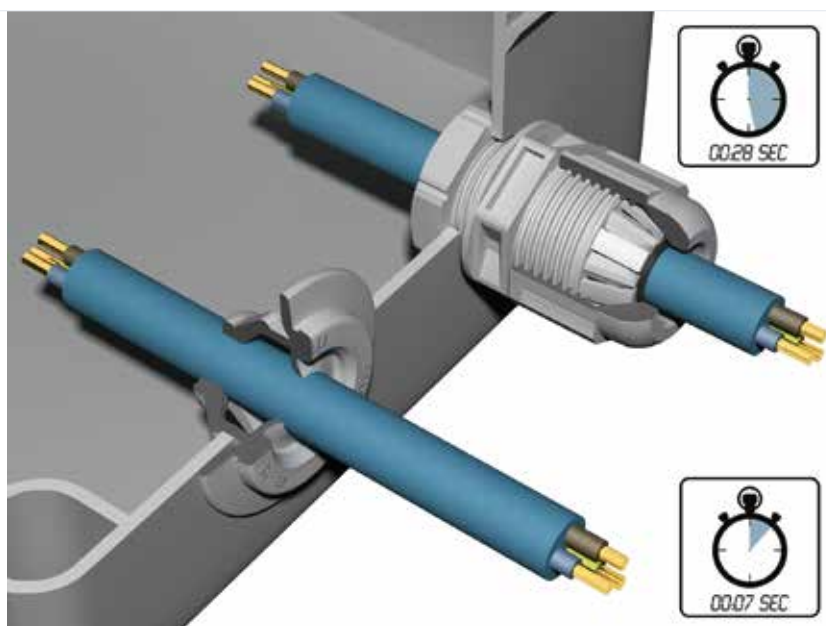

BOÎTES DE JONCTION

COMBI® - la boîte de jonction universelle.

- Plus d'espace grâce au couvercle bombé
- Combinaison brevetée de filet et de membrane
- La membrane souple à étanchéité intégrée fait gagner du temps par le passage rapide des câbles.
- Résistante aux intempéries et aux UV
- Résistante aux chocs
- IP 66/67

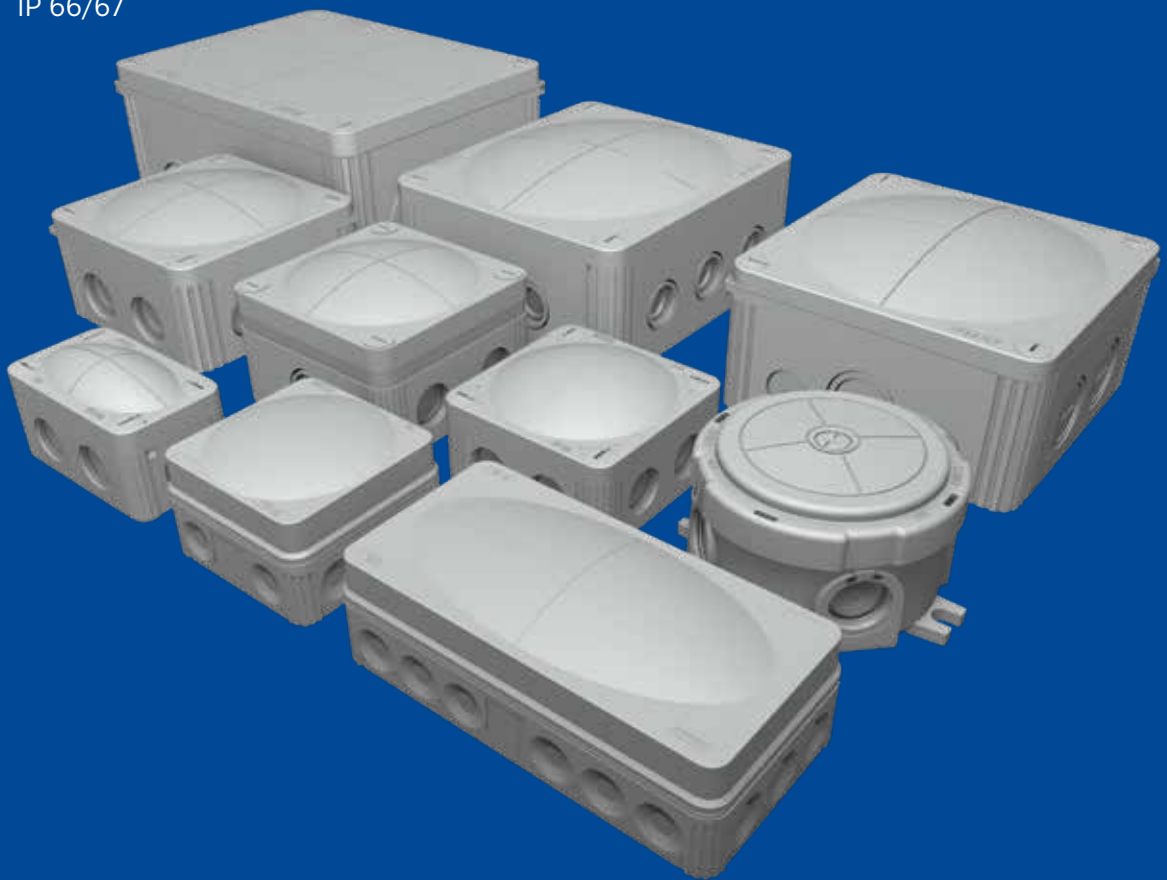

La qualité allemande à son apogée
au bénéfice de l'installateur et du client

BOÎTE DE JONCTION COMBI®

Notre fameuse boîte de jonction COMBI® a la préférence des électriciens, installateurs, ingénieurs et développeurs de projets du monde entier depuis 1993.

Disponible en 10 formats et 3 couleurs, ce modèle offre un haut degré de protection, de sécurité et de polyvalence, en plus d'être facile et rapide à placer.

Son couvercle bombé offre 10 % d'espace en plus.



Protection IP 66/67 contre l'humidité et la poussière. En appliquant du gel bicomposant, on atteint l'indice IP 68.

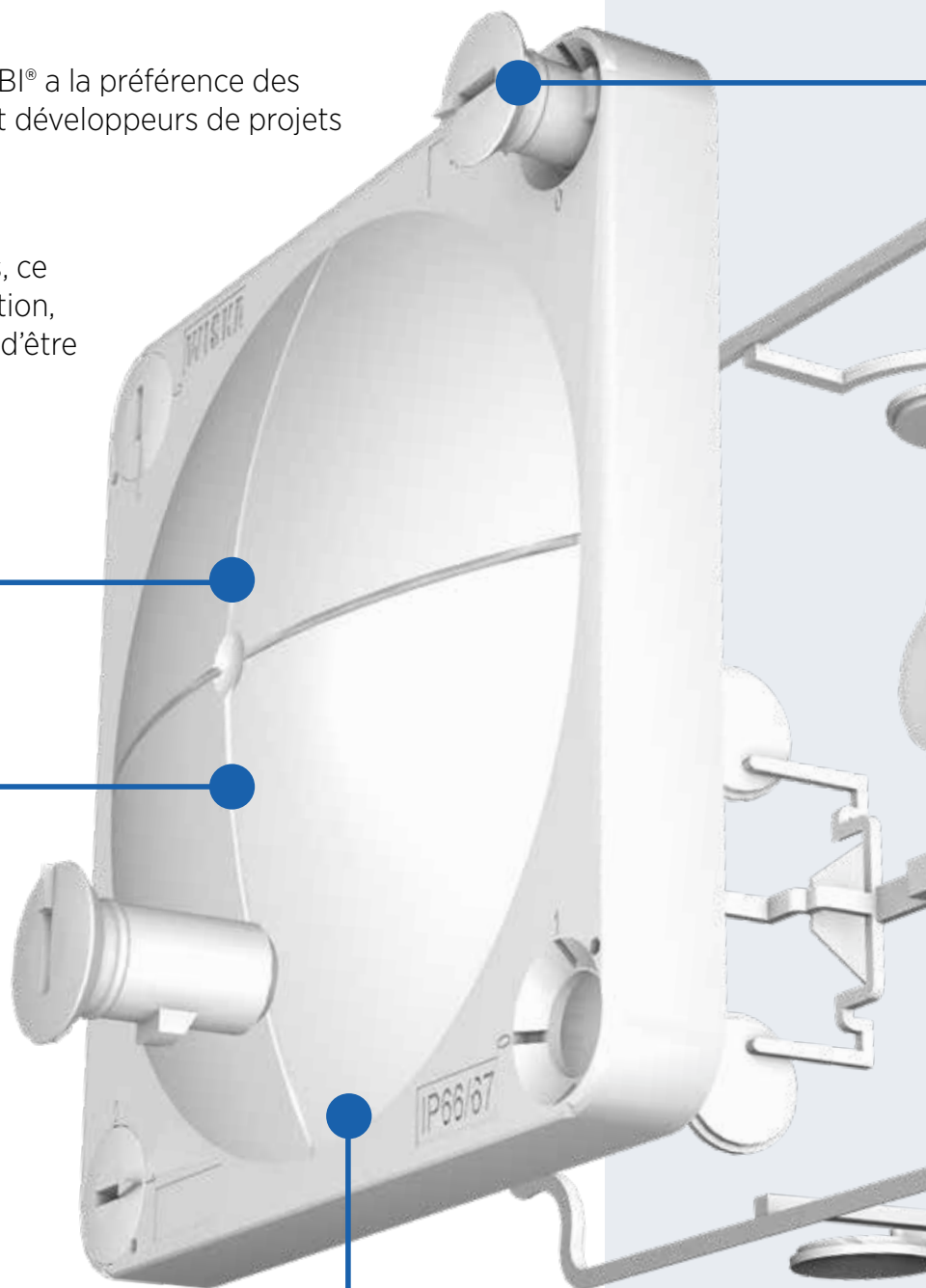

Résistante aux UV et à l'ozone.
Usage intérieur et extérieur.

Raccords rapides anticorrosion, qui ferment le boîtier et le scellent d'un quart de tour.



Peut être obtenue vide, avec un bloc de jonction ou un triple connecteur à ressort WAGO 221 et son support unique. Les blocs de raccordement peuvent être montés sur un rail DIN.

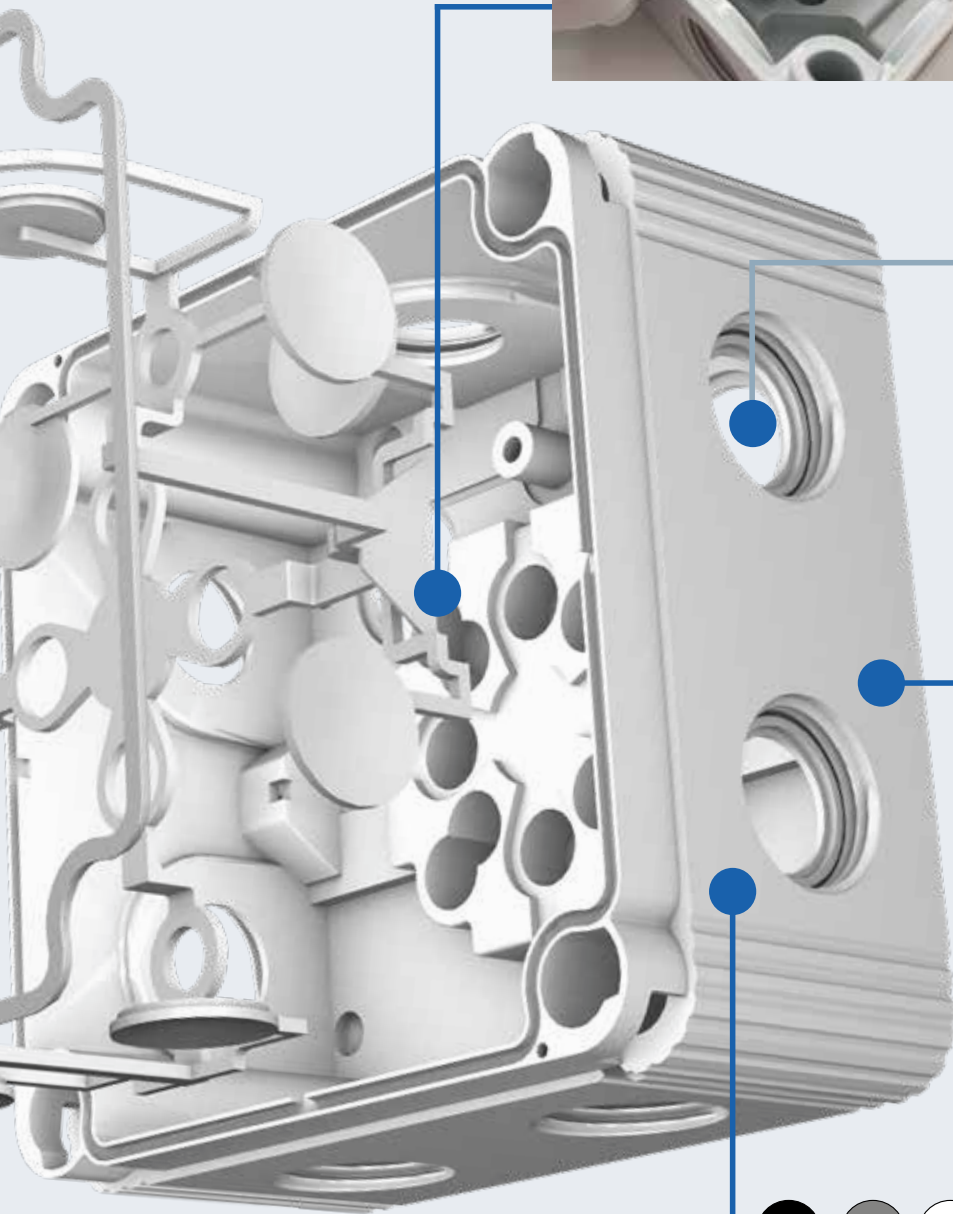

Entrée combinée à filet et à membrane, pour une installation entièrement sans outil ni contre-écrou.



Patte de fixation, pour une installation encore plus facile.



Disponible en 3 couleurs.



3 TYPES D'ENTRÉES DE CÂBLE

Les boîtiers de jonction Wiska sont extrêmement polyvalents en ce qui concerne l'entrée de câbles. En fonction de l'application, l'installateur a le choix entre une membrane, un presse-étoupe (fil + membrane) ou une entrée pré-défonçable.



Entrées de câble
à membrane



Entrées de câble
à presse-étoupe



Entrées de câble
à presser

TABLEAU DES FORMATS COMBI

Nous proposons un vaste choix de boîtes de jonction, toute une variété de modèles aux formats et aux entrées de câbles les plus divers. Voici le tableau des différents modèles disponibles.



Modèle	Entrées	Section d'entrée	Dimensions
COMBI 108	10*	M20	76 x 76 x 51 mm
COMBI 116	18*	M20	152 x 76 x 51 mm
COMBI 206	6**	M20	85 x 49 x 51 mm
COMBI 304	4**	M20	Ø 82 x 57 mm
COMBI 308	8**	M20	85 x 85 x 51 mm
COMBI 407	7***	M20 / M25	95 x 95 x 60 mm
COMBI 607	7**	M25	110 x 110 x 66 mm
COMBI 1010	10****	M20 / M25 / M32	140 x 140 x 82 mm
COMBI 1210	10***	M20 / M25	160 x 140 x 81 mm
COMBI 1610	10****	M20 / M25 / M32 / M40	200 x 160 x 94 mm

*Entrées à membrane / **Entrées à membrane avec filetage

Membrane avec filetage & entrée à presser / *Entrées à presser



VANDER ELST
connecting solutions



Vander Elst, importateur attitré depuis 1983

Notre histoire commence avec Walter Vander Elst, qui s'installe dans une maison de maître dotée d'un petit atelier à Schaerbeek, avec une bonne dose de bravoure et d'esprit d'entreprise. En 2001, avec Frederick Vander Elst, la deuxième génération reprend les rênes de l'entreprise familiale. Grâce à des reprises stratégiques intelligentes et à des partenariats avec de grandes marques à l'échelle internationale, l'entreprise devient l'un des principaux importateurs de son secteur en Belgique.

« Notre recette secrète ? », confie Tim Baekelandt, l'actuel CEO : « Être à l'écoute de ce dont les installateurs, maîtres d'ouvrage et grossistes belges ont besoin et mettre sur le marché des produits de qualité fournis par des fabricants de renom, le tout renforcé par un partage avancé des connaissances et la fourniture de services numériques. »

Outre un ensemble complet de produits de qualité, nous offrons aussi :



une livraison rapide grâce à notre stock interne



un assemblage local respectueux des besoins du marché BeLux



des conseils techniques et un soutien pour tous vos projets



la transmission des tendances du marché et des nouveautés



un service à la clientèle rapide et de qualité



la mise à disposition centralisée des produits, des prix et des informations de commande sur un portail clients personnalisé

Ce pour quoi nous nous engageons

En tant que grands partisans de l'innovation et de la qualité, nous nous sommes fixé pour mission d'amener sur le marché belge des produits et solutions électrotechniques provenant de grandes marques internationales et offrant une alternative de valeur aux marques établies sur notre marché de l'installation et de la construction tertiaire et résidentielle, ce qui fait de nous un véritable challenger.

Ce en quoi nous croyons

Même dans un marché aussi mature que le nôtre, nous sommes persuadés qu'il reste de la place pour des alternatives de qualité aux marques dominantes, dont la position de leader est souvent un facteur historique. Mieux encore : nous croyons que les fabricants innovants mus par la passion et concentrés sur leur branche apportent une bouffée d'oxygène aux électriciens et installateurs.

Nos valeurs



Accessibilité

Nous sommes accessibles et joignables, et nous apprécions le contact humain. Nous nous montrons ouverts et transparents dans nos relations avec nos collègues, partenaires, clients et sympathisants. Ceci est le fondement de la qualité et de la rapidité de notre service à la clientèle.



Rapidité & efficacité

Nous sommes pragmatiques, répondons rapidement aux questions et recherchons toujours une solution adaptée. Nous nous efforçons d'apporter de la valeur ajoutée à nos clients au travers de la responsabilité que chacun d'entre nous prend dans son domaine. Notre longue expérience nous aide à saisir rapidement ce dont le client a exactement besoin. Bref, nous faisons preuve de souplesse.



Collaboration

Nous pensons « solution », pas « produit ». Perfectionnistes aussi curieux qu'ambitieux, nous savons qu'on va bien plus loin ensemble que seul. Nous nous considérons comme des partenaires qui se font mutuellement confiance, bâtissent leur succès sur leurs talents respectifs et créent, par leur collaboration, une valeur ajoutée pour leurs clients.



Positivisme

Nous avons l'esprit orienté opportunités, et non problèmes. Nous nous inspirons mutuellement et nous nous incitons à toujours faire mieux. Afin de mieux comprendre nos clients, nous recourons à un mélange de connaissance des produits et d'envie constante d'aller de l'avant. Cela nous permet de voir venir les opportunités dans un marché qui évolue très rapidement, et d'imaginer sans cesse des solutions innovantes.

Forte de plus de 40 ans d'expérience,
Vander Elst est une valeur sûre du marché
électrotechnique belge.

Notre mission

Assister les installateurs professionnels, les promoteurs, les maîtres d'ouvrage et les grossistes en proposant toujours des produits de qualité de grandes marques internationales et en misant pleinement sur la fourniture de services numériques et sur le partage des connaissances.



Consultez notre site Web vanderelst.be
pour tout savoir sur nos marques, nos produits, l'actualité du
marché, les projets mis en avant et l'équipe Vander Elst.



VANDER ELST
connecting solutions



Votre distributeur exclusif Wiska en Belgique :

Vander Elst NV-S.A.

Oostvaardijk 42
1850 Grimbergen

T. +32 02 242 79 59
info@vanderelst.be

vanderelst.be
  



VANDER ELST
connecting solutions